

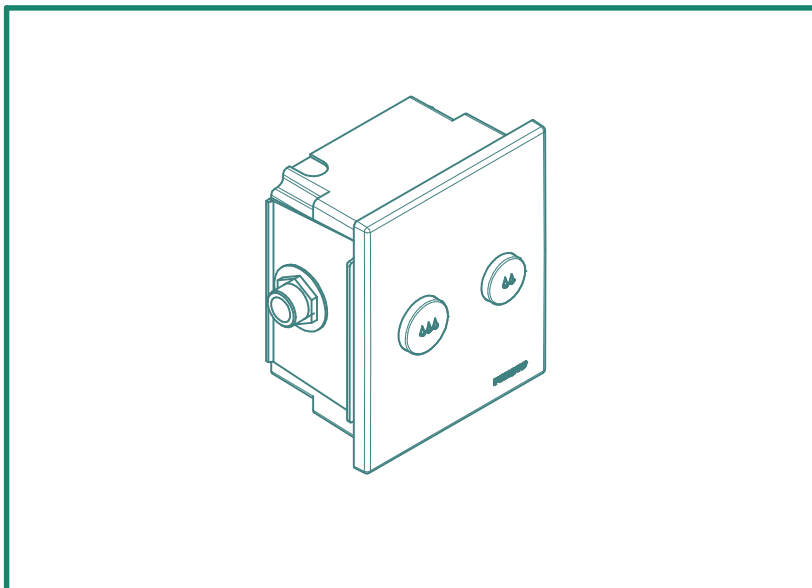

P1000 XL double volume

Double volume P1000 XL



EN

IT

D

NL

SP

1 - PRECAUTIONS D'USAGE

(La garantie du produit est conditionnée par le respect de ces règles).

MONTAGE ET MISE EN SERVICE :

Pour les produits livrés avec des filtres, ceux-ci doivent impérativement être montés conformément à la notice.

Avant la mise en service de nos robinets, quels qu'ils soient, il est indispensable de purger soigneusement les canalisations.

Pression de service recommandée suivant NF EN 816 : 1 à 5 bar.

Respecter les DTU pour le dimensionnement des canalisations

NETTOYAGE :

Le revêtement chromé des robinetteries PRESTO® doit être nettoyé exclusivement à l'eau savonneuse.

Proscrire les produits d'entretien abrasifs, acides ou ammoniacés.

1- PRECAUTIONS FOR USE (The product guarantee depends on the respect for these rules)

1- PRECAUZIONI D'USO (La garanzia del prodotto è soggetta al rispetto delle presenti norme)

1- VORSICHTSMASSNAHMEN (Die Garantie für das Produkt gilt nur, wenn diese Regeln beachtet werden)

1- VOORZORGSMAATREGELEN BIJ HET GEBRUIK (De garantie van het product is voorwaardelijk, zij is afhankelijk van de naleving van deze regels)

1- PRECAUCIONES DE USO (La garantía está condicionada por el respeto de estas reglas)

EN

ASSEMBLY AND USE:

For products that come with fi lters, the fi lters must be assembled according to the instructions.

Before any of our taps are used, the pipes must be thoroughly fl ushed.

Recommended working pressure in accordance with NF EN 816: 1 to 5 bars.

Respect the building codes for the diameters of the service pipes

CLEANING:

The chrome coating of PRESTO ® taps must be cleaned only with soap and water.

Do not use abrasive, acidic or ammonia-based cleaning products.

IT

MONTAGGIO e UTILIZZO

Per quanto riguarda i prodotti consegnati completi di filtri, questi devono essere tassativamente montati in conformità a quanto riportato sulle istruzioni.

Prima della messa in funzione dei rubinetti, indipendentemente dal tipo, è indispensabile scaricare accuratamente le tubazioni che potrebbero danneggiare i meccanismi o i passaggi dell'acqua (teste PRESTO® smontabili dalla parte anteriore).

Pressione di servizio raccomandata, secondo NF EN 816: da 1 a 5 bar.

Rispettare le normative in vigore per le dimensioni della tubazione

PULIZIA

Pulire il rivestimento cromato delle rubinetterie PRESTO® esclusivamente con acqua saponata.

Non utilizzare detergenti abrasivi, acidi, alcalini o contenenti ammoniaca.

D

MONTAGE UND INBETRIEBNAHME :

Bei mit Filtern gelieferten Produkten müssen diese unbedingt unter Beachtung der Anleitung montiert werden.

Vor Inbetriebnahme unserer Wasserhähne, egal welchen Typs, muss immer eine sorgfältige Entlüftung der Rohre statt fi nden.

Von der Norm NF EN 816 empfohlener Betriebsdruck: 1 bis 5 bar

Die DVGW Richtlinien beachten für die Durchmesser der Rohrleitung

REINIGUNG :

Die Chrombeschichtung der PRESTO ® -Armaturen darf nur mit Seifenwasser gereinigt werden.

Abrasives, saure oder ammoniakhaltige Reinigungsmittel dürfen nicht verwendet werden.

NL

MONTAGE en INBEDRIJFSTELLING

Voor producten die geleverd werden met filters geldt dat deze in ieder geval moeten worden gemonteerd, in overeenstemming met de handleiding.

Voor de inbedrijfstelling van om het even welke van onze kranen, is het noodzakelijk zorgvuldig de leidingen te ontluchten, die de mechanismen kunnen beschadigen of de doorstroming van water (vooral demonteerbare PRESTO® koppen) kunnen schaden.

Aanbevolen gebruiksdruk volgens NF EN 816: 1 tot 5 bar.

Respecteer de richtlijnen van het Bouwbesluit voor de afmetingen van de leidingen

REINIGING

De chromlaag van de PRESTO® kranenstelsels mag uitsluitend worden gereinigd met zeepwater.

Verboden zijn schurende, zure, alkalische of ammoniak bevattende onderhoudsproducten.

SP

MONTAJE Y PUESTA EN SERVICIO :

Para los productos suministrados con fi ltros, éstos deben montarse respetando las instrucciones.

Antes de la puesta en servicio de cualquiera de nuestros grifos, es necesario purgar correctamente las canalizaciones.

Presión de servicio recomendada según la norma NF EN 816: de 1 a 5 bar.

Respetar el CTE de edificación por los dimensiones de canalización

LIMPIEZA :

El revestimiento cromado de la grifería PRESTO ® debe limpiarse exclusivamente con agua y jabón.

No use productos de limpieza abrasivos, ácidos o con amoniaco.

2 - Informations / Informations / informazioni / Informationen / Informatie / Información

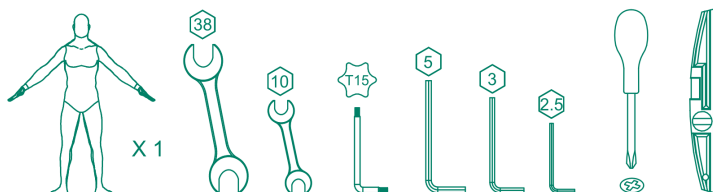

3 - Dimensions / *Dimensiones / Dimensioni / Abmessungen / Afmetingen / Dimensiones*

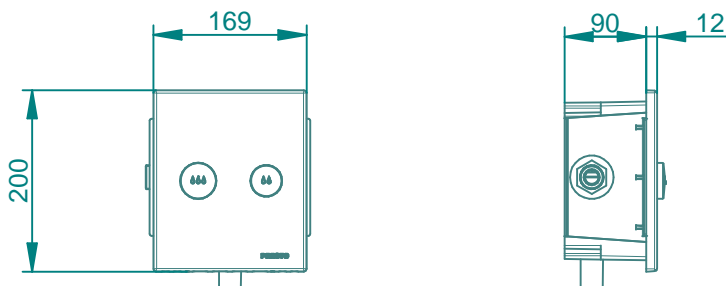

4 - Caractéristiques techniques / *Technical characteristics / Caratteristiche tecniche / Technische Merkmale / Technische eigenschappen / Características técnicas*

- **Alimentation male G3/4"** / *Male feed G3/4" / Alimentazione maschio G3/4" / Anschluss mit Außengewinde G3/4" / Aansluiting mannelijk G3/4" / Alimentación macho G3/4"*
- **Robinet d'arrêt 1/4 tour** / *1/4 turn stop cock / Rubinetto d'arresto ¼ di giro / Absperrventil ¼-Umdrehung / Afsluitkraan 1/4 slag / Grifo de cierre 1/4 vuelta*
- **Limiteur de débit automatique 1 L/min de 1,2 à 4 bar** / *Automatic flow regulator 1 l/min from 1,2 to 4 bar / Limitatore di portata 1 l/min da 1,2 a 4 bar / Automatischer Durchflussbegrenzer 1 L/Min. von 1,2 bis 4 bar / Automatische volumestroom regelaar 1 l/min van 1,2 tot 4 kPa / Limitador automático 1 L/min de 1,2 a 4 bar*
- **Volume délivré 3 et 6L réglable** / *Adjustable supply volume: 3 to 6 l / Volume d'erogazione regolabile da 3 a 6 l / Wassermenge von 3 bis 6 Liter einstellbar. / Geleverd volume, instelbaar van 3 tot 6 l. / Volumen de salida regulable de 3 a 6 L.*
- **Raccordement sortie pour tube PVC Ø28x2 (Réf. 47850)** / *Outlet connector for tube PVC Ø28x2 (part no. 47850). / Collegamento uscita per tubo PVC Ø 28x2 (rif. 47850). / Auslaufanschluss für PVC-Rohr Ø28x2 (Art.-Nr. 47850). / Afvoeraansluiting voor buis PVC Ø28x2 (ref. 47850). / Conexión salida para tubo PVC Ø28x2 (ref. 47850).*

5 - Installation / *Installation / Installazione / Installation / Installatie / Instalación*

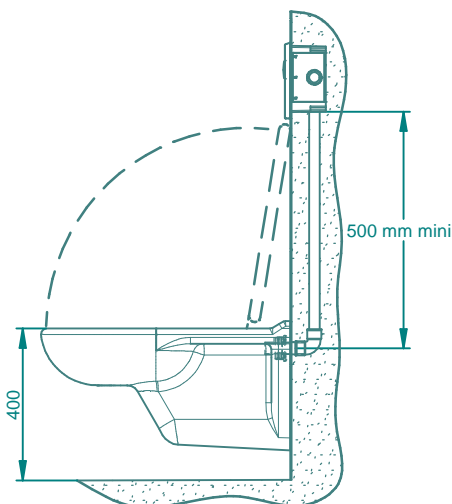

- **Tube de chasse hauteur 500 mm mini.**
- *Flush tube Min. Height: 500 mm*
- *Tubo di scarico Altezza 500 mm min.*
- *Spülungsrohr Höhe min. 500 mm*
- *Spoelbuis Hoogte 500 mm min.*
- *Tubo de descarga Altura 500 mm mín*

6 - Pose du boîtier encastré / Installation of the embedded case / Posa della cassetta a incasso / Einbau des Unterputz-Gehäuses / Plaatsing van de inbouwbehuizing / Colocación de la caja encastrada

1

• Purger l'installation avant la pose du robinet

- Bleed the installation before installing the valve
- Prima della posa del rubinetto, scaricare l'impianto
- Die Installation vor dem Einbau der Spülarmatur entleeren
- Ontlucht de installatie voordat u de kraan plaatst
- Purgar la instalación antes de colocar el grifo

2

- Alimentation gauche ou droite / Left or right feed / Alimentazione a sinistra o a destra / Anschluss rechts oder links / Aansluiting links of rechts / Alimentación izquierda o derecha

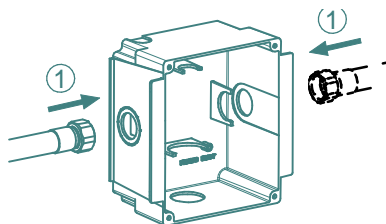

3

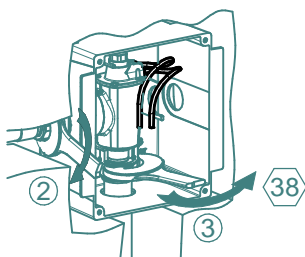

4

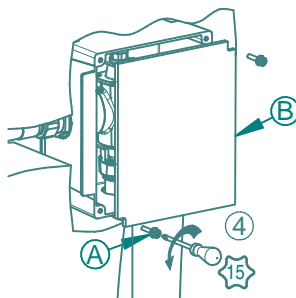

5

- Scellement
- Sealing
- Sigillatura
- Unterputz-montage
- Inmetsele
- Empotramiento

- Carrelage
- Tiling
- Pavimentazione
- Fliesen
- Betegeling
- Azulejos

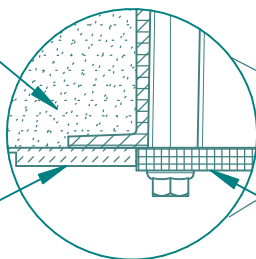

- Plaque de protection
- Protective plate
- Piastra di protezione
- Schutzplatte
- Beschermpaneel
- Placa de protecció

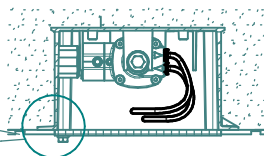

7- Pose face avant P1000 XL DBL A et E / Installation of P1000 XL DBL A and E front plate / Posa lato anteriore P1000 XL DBL A e E / Einbau Abdeckplatte P1000 XL DBL A und E / Plaatsing afdekplaat P1000 XL DBL A en E / Colocación Cara delantera P1000 XL DBL A y E

1

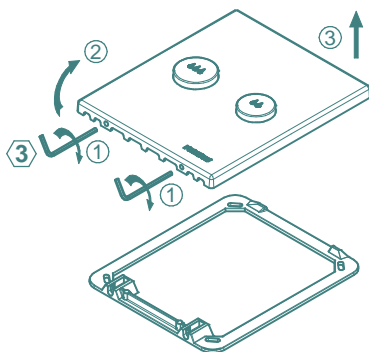

2

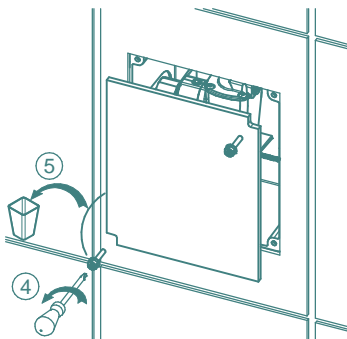

3

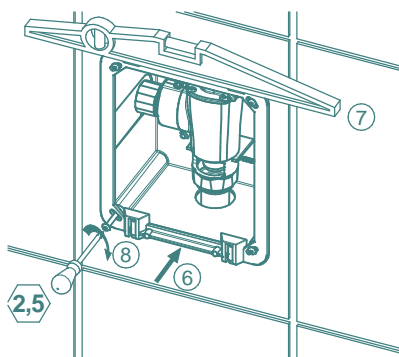

4

Tube vert - Ø4 - Lg = 0,25 m
 Green tube - Ø4 - Lg = 0,25 m
 Tubo verde - Ø4 - Lg = 0,25 m
 Grünes Rohr - Ø4 - Lg = 0,25 m
 Buis groen - Ø4 - Lg = 0,25 m
 Tubo verde - Ø4 - Lg = 0,25 m

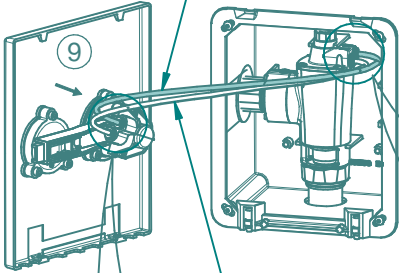

Tube blanc - Ø4 - Lg = 0,25 m
 White tube - Ø4 - Lg = 0,25 m
 Tubo bianco - Ø4 - Lg = 0,25 m
 Weißes Rohr - Ø4 - Lg = 0,25 m
 Buis wit - Ø4 - Lg = 0,25 m
 Tubo blanco - Ø4 - Lg = 0,25 m



Tube blanc suivant la flèche de sortie

Install white tube on outlet arrow.
 Montare il tubo bianco secondo in verso indicato della freccia di uscita.
 Weißes Rohr anschließen auf Ausgangspfeil.
 Witte buis aansluiten op uitgangspijl.
 Montar el tubo blanco sobre la flecha salida.

- 1 - Monter le tube blanc selon schéma
- 2 - Monter le tube vert

■ 1 - Install the white tube as shown on the diagram
 ■ 2 - Install the green tube

■ 1 - Montare il tubo bianco attenendosi allo schema.
 ■ 2 - Montare il tubo verde

■ 1 - Weißes Rohr nach Schema montieren
 ■ 2 - Grünes Rohr montieren

■ 1 - Monteer de witte buis overeenkomstig de tekening
 ■ 2 - Monteer de groene buis

■ 1 - Montar el tubo blanco según esquema
 ■ 2 - Montar el tubo verde

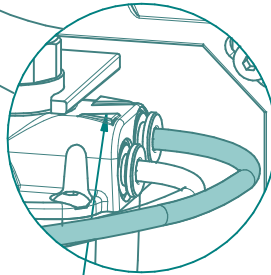

Tube blanc suivant la flèche d'entrée

Install white tube on inlet arrow.
 Montare il tubo bianco secondo in verso indicato della freccia di ingresso.
 Weißes Rohr anschließen auf Eingangspfeil.
 Witte buis aansluiten op ingangspijl.
 Montar el tubo blanco sobre la flecha entrada.

Limiter le rayon de courbure des tubes Ø4

Limit to bow the tube Ø4.
 Limitare la flessione del tubo Ø4.
 Beperk de buiging van de buis Ø4.
 Die Beugung des Rohres beschränken Ø4.
 Limitar la flexión del tubo Ø4.



5

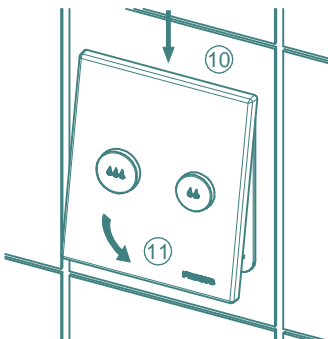

6

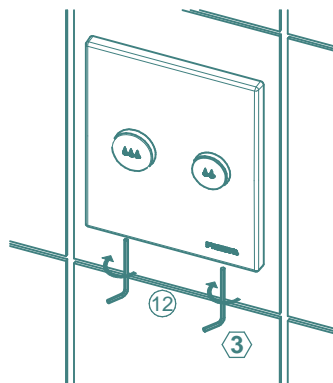

6

8 - Réglage du volume 3 et 6 L / Flow rate adjustment of 3 and 6L / Regolazione della portata 3 e 6 l / Durchflussmengenbegrenzung von 3 und 6 L / Volumestroom instelling van 3 en 6 l / Regulación de caudal de 3 y 6 l.

Pression mini = 1,2 bar - Pression maxi = 4 bar / Pression min. = 1,2 bar - Pression max. = 4 bar / Pressione min. = 1,2 bar - Pressione max. = 4 bar / Druck min. = 1,2 bar - Druck max. = 4 bar / Druk min. = 1,2 kPa - druk max. = 4 kPa / Presión min. = 1,2 bar - presión máx. = 4 bar.

1 ■ Volume 6 litres / Volume 6 liter / Volume 6 litri / Volumen 6 Liter / Volume 9 liter / Volumen 6 litro

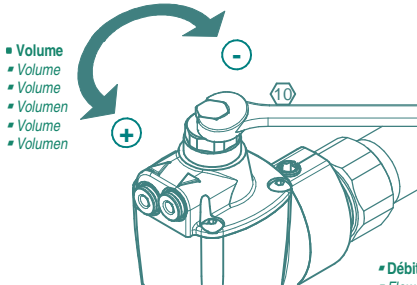

- Volume
- Volume
- Volume
- Volumen
- Volume
- Volumen

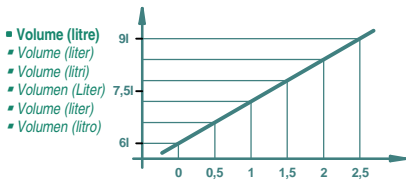

- Volume (litre)
- Volume (liter)
- Volume (litri)
- Volumen (Liter)
- Volume (liter)
- Volumen (litro)

- Nbre de tours
- Number of turns
- Numero di giri
- Anz. Umdrehungen
- Aantal omwentelingen
- Número de vueltas

Courbe de débit / Flow curve / Curva di portata / Durchflusskurve / Debietkromme / Curva de caudal

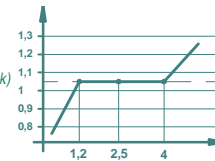

- Débit (l/s)
- Flow rate (l/s)
- Portata (l/s)
- Durchfluss (l/Sek)
- Debiet (l/s)
- Caudal (l/s)

- Pression (bar)
- Pressione (bar)
- Druck (bar)
- Druk (kPa)
- Presión (bar)

2 ■ Volume 3 litres / Volume 3 liter / Volume 3 litri / Volumen 3 Liter / Volume 3 liter / Volumen 3 litro

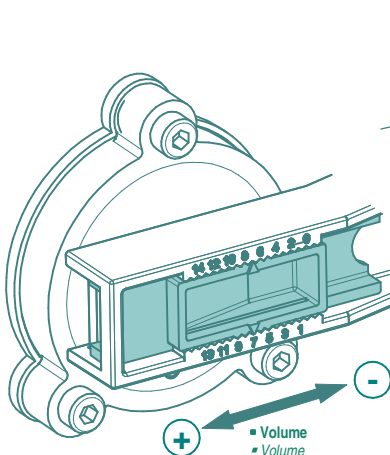

- Volume
- Volume
- Volume
- Volumen
- Volume
- Volumen

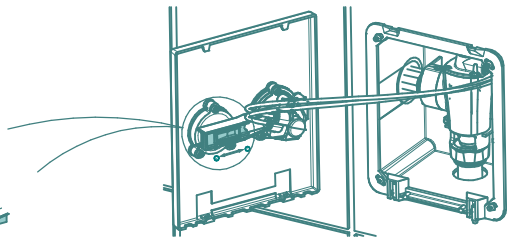

Réglage du volume de 2,5 à 5L

Flow rate adjustment of 2,5 and 5L
 Regolazione della portata 2,5 e 5 l
 Durchflussmengenbegrenzung von 2,5 und 5 L
 Volumestroom instelling van 2,5 en 5 l
 Regulación de caudal de 2,5 y 5 l

9 - Maintenance / *maintenance / manutenzione / wartung / onderhoud / mantenimiento*

- En cas d'anomalie démonter la cartouche de temporisation et rincer à l'eau claire
- In the event of an anomaly, remove the timer cartridge and rinse in clean water
- In caso d'anomalia, smontare la cartuccia di temporizzazione e sciacquare con acqua pulita
- Im Fall einer Funktionsstörung die Selbstschlusskartusche herausnehmen und mit klarem Wasser spülen.
- Bij onregelmatigheden demonteert u de uitschakeltijdvertragspatroon en spoelt deze af met schoon water
- En caso de desperfectos desmontar el cartucho de temporización y enjuagar con agua limpia

9-1 Démontage du robinet / *Dismantling the valve / Smontaggio del rubinetto / Ausbau des Absperrventils / Demontage van de kraan / Desmontaje del grifo*

1

- Fermeture du robinet d'arrêt
- Closure of the stop valve.
- Chiusura rubinetto d'arresto.
- Schließung vom Absperrventil.
- Sluiting van de stopkraan.
- Cierre de la llave de paso.

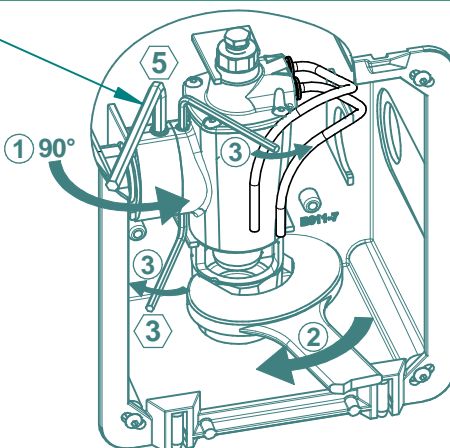

2

- Casser la patte
- Break the tab
- Rompere l'aletta
- Die Halterung abbrechen
- Breek de lip af
- Romper la pata

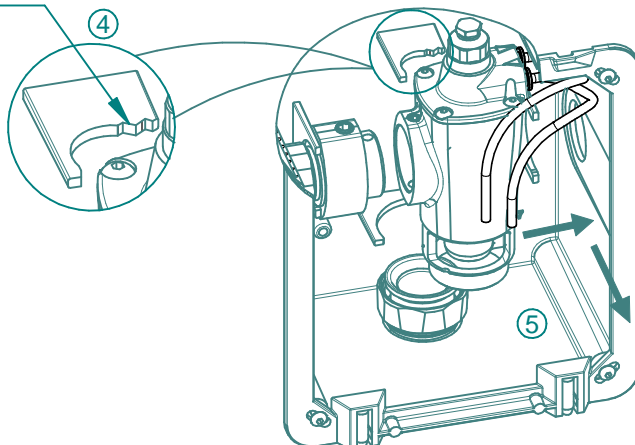

9-2 Remplacement de la décharge réf. 90930 / Replacing of the trigger ref. 90930 / Ricambio dello scarico rif. 90930 / Austausch von dem Auslöser Art. Nr. 90930 / Vervanging van de ontlaster art.nr. 90930 / Recambio mecanismo pulsador ref. 90930

3

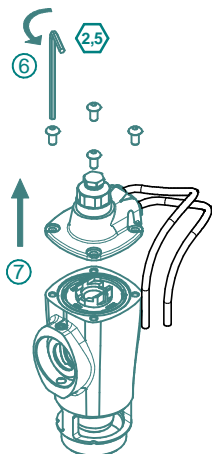

4

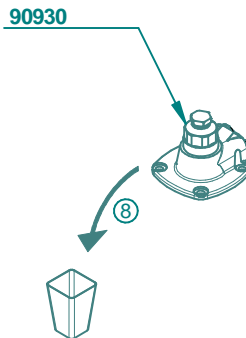

5

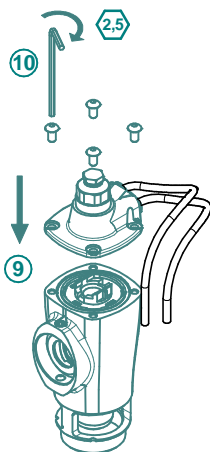

6

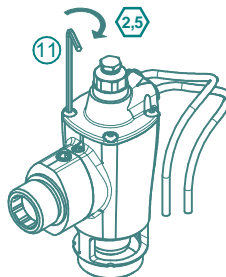

9-3 Remplacement de la cartouche réf. 01270 / Replacing the cartridge Art. Num. 01270 / Sostituzione della cartuccia rif. 01270 / Auswechseln der Kartusche Art. Nr. 01270 / Vervanging van de patroon ref. 01270 / Recambio del cartucho Ref 01270

3

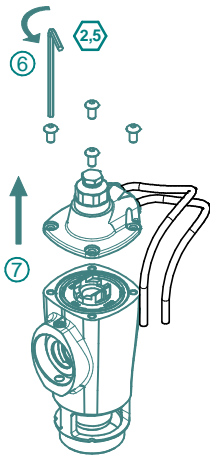

4

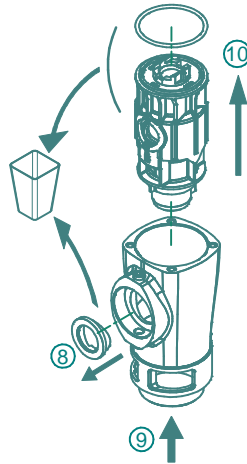

5

01270

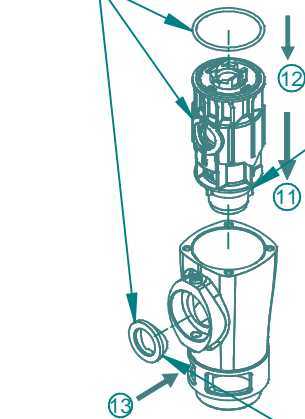

- **Détrompage de la cartouche dans le corps**
- Foolproof location of the cartridge in the body
- Posizionamento della cartuccia nel corpo
- Positionierung der Kartusche im Gehäuse
- Correcte plaatsing van de patroon in het geheel
- Conexión del cartucho al cuerpo

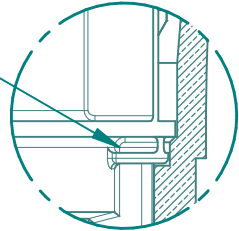

- **Détrompage du joint dans la cartouche**
- Foolproof location of the seal in the cartridge
- Posizionamento della guarnizione nella cartuccia
- Positionierung der Dichtung in der Kartusche
- Correcte plaatsing van de pakking in de patroon
- Conexión de la junta al cartucho

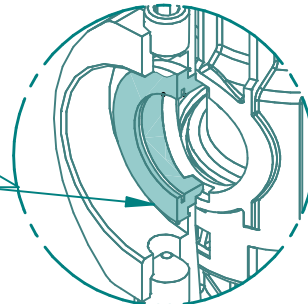

6

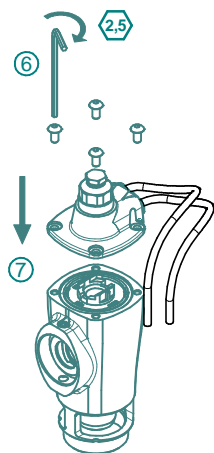

7

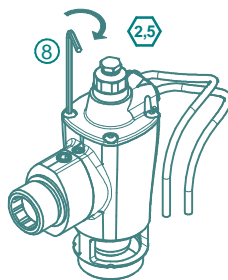



Edition 12-2013 Réf. : Q462-7-0

Ce document n'est pas contractuel; nous nous réservons le droit de modifier les caractéristiques de nos produits sans préavis.

This is not a contractual document. We reserve the right to change the characteristics of our products without prior notice.

Questo documento non è contrattuale; ci riserviamo il diritto di modificare le caratteristiche dei nostri prodotti, senza necessità di preavviso.

Dieses Dokument ist nicht vertraglich und wir behalten uns das Recht vor, die spezifischen Eigenschaften unserer Produkte ohne vorherige Ankündigung zu ändern.

Dit document vormt geen contract; wij behouden ons het recht voor de kenmerken van onze producten zonder voorafgaande kennisgeving te wijzigen.

Este documento no es contractual, nos reservamos el derecho de modificar las características de nuestros productos sin preaviso.
